

注：超过400mm的尺寸公差为 $\pm 0.1\text{mm}$
 小于400mm的尺寸公差为 $\pm 0.2\text{mm}$

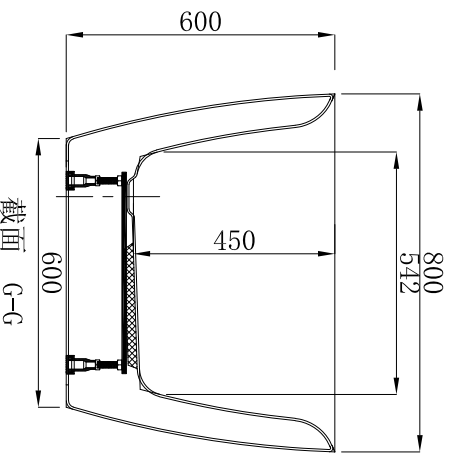
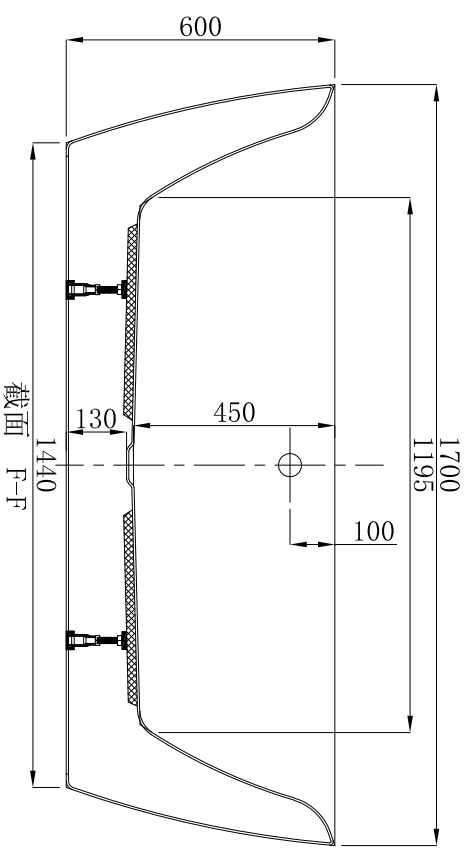

东莞胜昌实业有限公司 Dongguan Shengchang Industries Co.,Ltd.

名称 Name:	Pelagie 佩拉杰1700		编号 Numbers:		单位 Units:	mm
型号 Code:	C-PEL-1780F.00		材质 Material:		比例 Proportion:	1:18
规格 Dimensions:	1700x800x450/600		投影 Projection:	☐	日期 Date:	2012.8.30

容量(kg) Volume :		绘图 Draftsman	王园香	批准 Authorize:	
排水量 Waste Volume:		审核 Auditing:			

